

ZAHNSTANGEN

MONTAGEVORRICHTUNG

INNOVATIVE LÖSUNG FÜR DIE
FORTLAUFENDE ZAHNSTANGENMONTAGE

RACK MOUNTER

INNOVATIVE SOLUTION FOR THE
CONTINUOUS MOUNTING OF RACKS

#Antreibersein

WWW.HERIONLINNER.COM



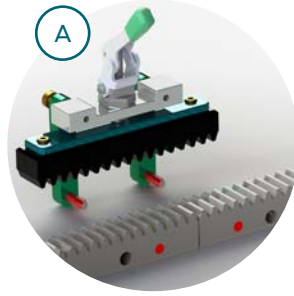
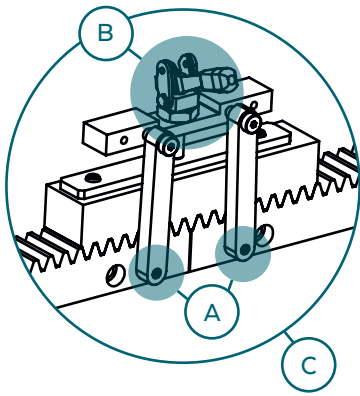

Montagevorrichtung durch die Passlöcher auf Zahnstangensegmente aufstecken.

Attach the rack mounter to the rack segments through the fitting holes.

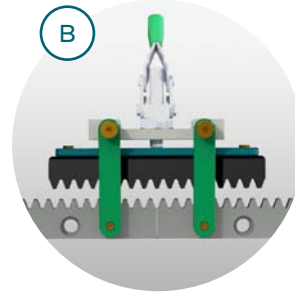

Montagevorrichtung über den Spannhebel aufspannen. Verstellbar je nach Modul.

Tighten the rack mounter using the tension lever. Adjustable depending on module.

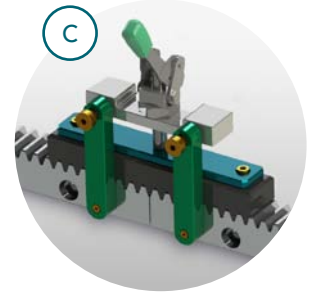

Zahnstangen im gespannten Zustand montieren.

Mount the racks while tensioned.

SPEZIFIKATIONEN · SPECIFICATION

Baugröße Size	Grundträger Base station	Zahnstange / Verzahnung Rack / Toothing
2	20114498	20110607 Modul 2 gerade / straight
		20114890 Modul 2 schräg / helical
		20110522 Modul 3 gerade / straight
		20114891 Modul 3 schräg / helical
3	20114666	20114652 Modul 4 gerade / straight
		20114886 Modul 4 schräg / helical
	20114667	20114654 Modul 5 gerade / straight
		20114887 Modul 5 schräg / helical
20114668	20114655 Modul 6 gerade / straight	
	20114888 Modul 6 schräg / helical	
3* optional	20114865	Kit Modul 4 (modulspezifische Arme & Stifte / module specific arms & pins)
	20114866	Kit Modul 5 (modulspezifische Arme & Stifte / module specific arms & pins)
	20114867	Kit Modul 6 (modulspezifische Arme & Stifte / module specific arms & pins)
4	20111861	20111857 Modul 8 gerade / straight
		20114889 Modul 8 schräg / helical

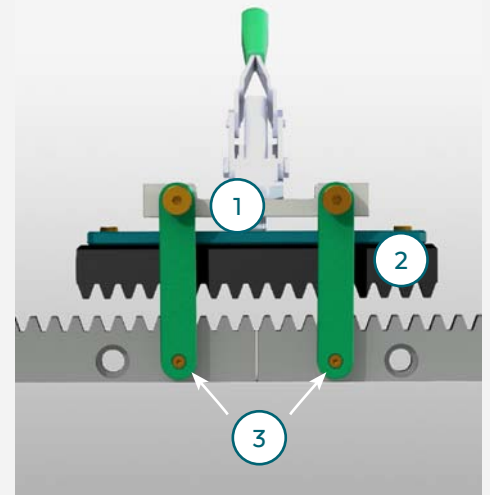

*Grundträger (1) plus auswechselbare Zahnstange (2) ergibt fertiges Montagesystem. Zur Anpassung eines Grundträgers Baugröße 3 an die Modulgrößen 4, 5 und 6 sind optionale Umbaukits (3) erhältlich, da andere Arme und Stifte notwendig.
Base support (1) plus interchangeable rack (2) results in a complete mounting system. Optional conversion kits (3) are available to adapt a size 3 base support to module sizes 4, 5 and 6, as other arms and pins are required.

VORTEILE · BENEFITS

PLATZSPAREND SPACE SAVING

Vorderseitige Montage, dadurch plane Rückenflächen. Einsatzfähig auch bei engeren Bauräumen.

Front mounting, thus flat back surfaces. Can also be used in tight spaces.

ZEITERSPARNIS TIME SAVING

Optimierte Montagezeiten durch vereinfachte Handgriffe.

Optimized assembly times due to simplified handling.

PERSONALEINSATZ STAFF DEPLOYMENT

Weniger Personalbindung durch innovative Montagehilfe.

Efficient staff deployment due to innovative mounting aid.

FLEXIBEL FLEXIBLE

Flexibel einsetzbar: zeit-, ort- und anwenderunabhängig.

Flexible use: independent of time, place and operator.

UNIVERSSELL UNIVERSAL

Passend für WMH Zahnstangen mit Passbohrung.
Suitable for WMH racks with fitting bore.



WMH HERION ANTRIEBSTECHNIK GMBH
STANGLMÜHLE 9-11 · 85283 WOLNZACH · GERMANY
WWW.HERIONLINNER.COM